

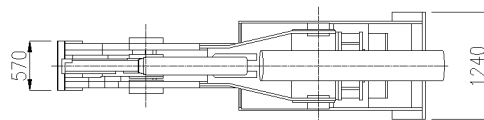

Avantages clients

- Spécialement conçu et fabriqué pour couper les métaux ferreux et non ferreux
- Outil très mobile: permet de grosses économies de manutention et de transport
- Un seul opérateur pour tout le cycle de production
- Très haute productivité par rapport à l'oxycoupage
- Valorise au maximum le produit final
- Optimise l'utilisation de votre pelle hydraulique
- Améliore considérablement la rentabilité de la pelle hydraulique
- Evite les accidents de travail
- Travaille dans toutes conditions climatiques (de -20°C à +50°C)
- Travaille en milieu pollué et dans l'eau

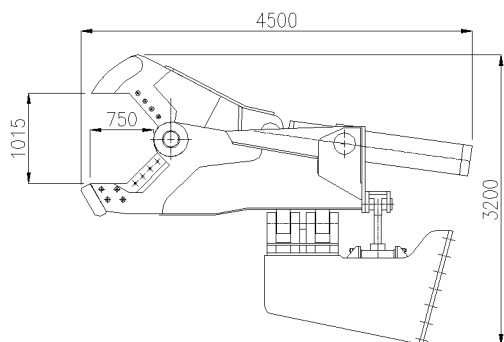

Poids total 10 000 kg

Longueur totale 4 500 mm

Ouverture machoire 1015 mm

Profondeur machoire 750 mm

Pression de travail et débit nécessaire
 Vérin principal 320 bars
 Vérins de rotation 60 l / min, 100 bars

Pression hydraulique maximale 350 bars

Force de coupe 1532 tonnes à 320 bars



180 mm



1000x300 mm



457x25 mm

Nombre de coupe par minute 6,5 à 988 l / min

Disponible avec système de rotation à 180° ou sans système de rotation

Protection intégrale du vérin principal en option

Montage sur la flèche de la pelle hydraulique à partir de 55 tonnes

Montage sur balancier de la pelle hydraulique à partir de 70 tonnes

Fabriqué par Mobile Frag Sales Ltd – Angleterre